



Fiche produit

Captair 714 Smart

Hotte à filtration sans raccordement



TempLab

Laboratory Instruments



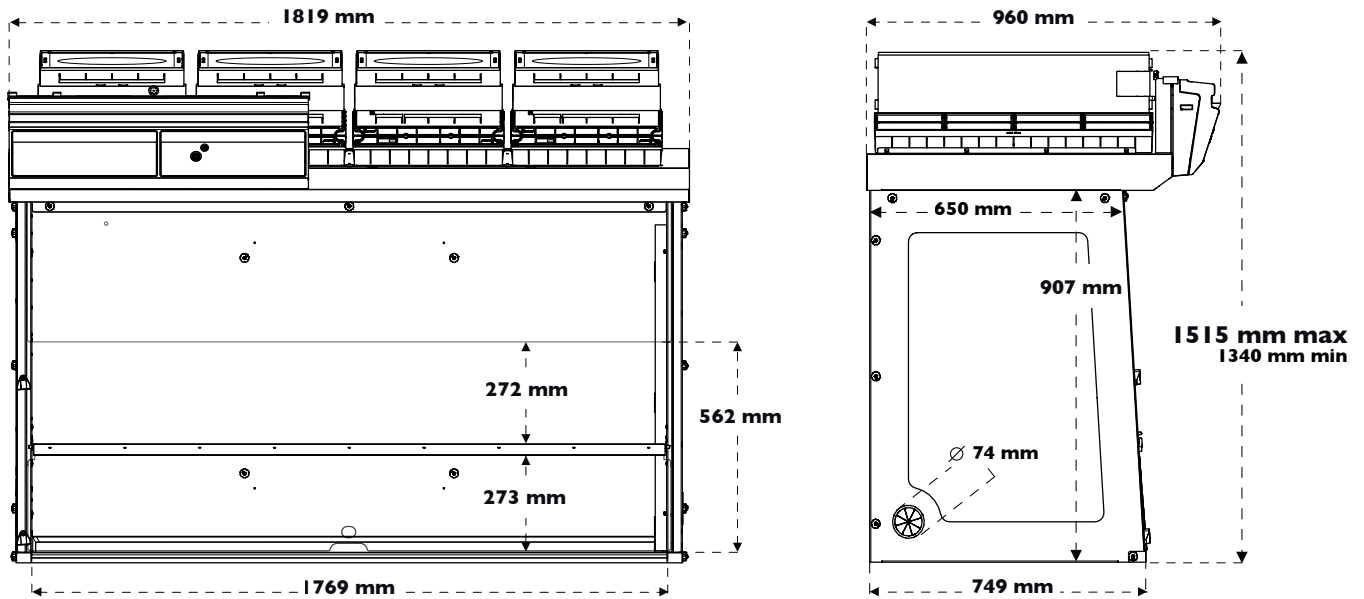

| Hauteurs totales selon type de colonne de filtration | | |
|------------------------------------------------------|---------|------------------------------------------------------------------------------------------------------------------------------------|
| Type 1C ou 1P | 1340 mm | Ajouter 150 mm entre le dernier filtre et le plafond pour permettre une bonne recirculation de l'air et l'échange aisé des filtres |
| Type 2C ou 1P1C ou 1C1P | 1435 mm | |
| Type 1P2C ou 1P1C1P | 1515 mm | |

Plans de travail à bac de rétention intégré

Verre émaillé
 Volume de rétention (12L)

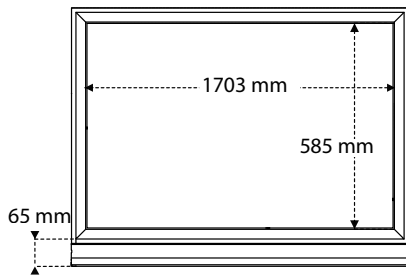

Trespa® Top Lab^{PLUS}
 Volume de rétention (11L)

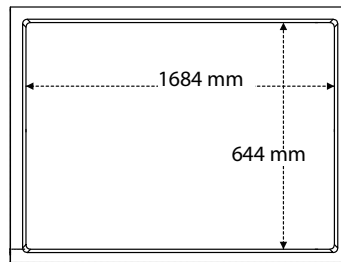

Inox 304 L
 Volume de rétention (27L)

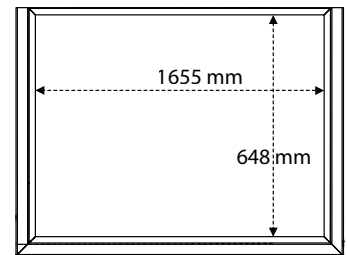



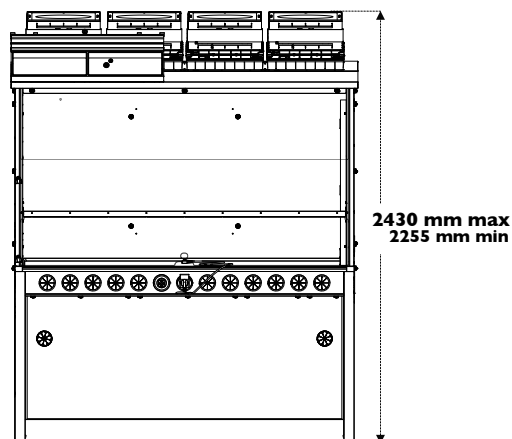

Benchcap: meuble support fixe



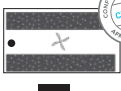
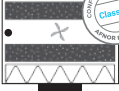
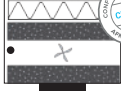
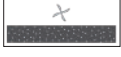

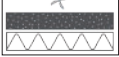
La conception modulaire permet à la colonne de filtration de s'adapter à toutes les disciplines en fonction des besoins de protection.

| | | Produits manipulés / Applications | | | |
|--------------------------------------|-------------------------------------|-----------------------------------------------------------------------------------------|-----------------------------------------------------------------------------------------|---------------------------------------------------------------------------------------------|---------------------------------------------------------------------------------------------|
| | | Manipulation de produits liquides | Manipulation de poudres | Manipulation de poudres et de produits liquides | Manipulation de produits liquides en salle blanche |
| Type de colonne de filtration adapté | Classe 1 selon la norme NF X 15-211 |  2C | NA |  1P2C |  2C1P |
| | Classe 2 selon la norme NF X 15-211 |  1C |  1P |  1P1C |  1C1P |



Filtration carbone pour gaz et vapeurs

AS : Pour vapeurs organiques
BE+ : Polyvalent pour vapeurs acides + vapeurs organiques
F : Pour vapeurs de formaldéhyde
K : Pour vapeurs d'ammoniaque



Filtration particulaire pour poudres

HEPA H14 : 99,995 % d'efficacité pour les particules de diamètre supérieur ou égal à 0,1 µm
ULPA U17 : 99,999995 % d'efficacité pour les particules de diamètre supérieur ou égal à 0,1 µm



Ventilation

- Molécodes**
Système de détection automatique de défaut de filtration du filtre principal (solvants ou acides ou formaldéhyde)



Classe 1
= Sécurité maximale

| | |
|--------------------------------|----------------------------------------------------------------------------------------------------------------------------------------------|
| Conformité aux normes | AFNOR NF X 15-211:2009 : France - BS 7989 : Angleterre DIN 12 927 : Allemagne - EN 1822 : 1998 (Filtre HEPA H14 & ULPA U17) - Marquage CE |
| Débit d'air | 880 m ³ /h |
| Vitesse d'air en façade | De 0,4 à 0,6 m/s |
| Tension/Fréquence | 110-230 V / 50-60 Hz |
| Consommation électrique | 220 W |
| Type d'ouvertures | Nouvelle façade Reverso ou ouverture totale |
| Structure | Acier électro-zingué anti-corrosion gainé par enrobage de polymère thermo-durcissable anti-acide |
| Panneaux et façades | PMMA transparent et incolore à grande pureté optique |
| Modules de filtration | Polypropylène injecté |

Equipements

| | |
|-----------------------------------------------|------------------------------------------------------------------------------------------------------------------------------------------------------------------------------------------------------------------------------------|
| Interface de communication | Communication simple par pulsations lumineuses et sonores : décompte du temps de fonctionnement de l'appareil, vitesse d'air en façade, alarme de défaut de filtration, paramètres de ventilation, alarme de défaut de ventilation |
| Technologie de filtration | 4 colonnes de filtration modulaires et adaptables |
| Filtration carbone pour gaz et vapeurs | Selon configuration de la colonne (voir tableau ci-dessus) |
| Filtration particulaire pour poudres | Selon configuration de la colonne (voir tableau ci-dessus) |
| eGuard | App pour le contrôle à distance en temps réel des paramètres de sécurité - compatible PC, tablette et smartphone |
| Eclairage Interne | Eclairage LED > 650 Lux |
| Anémomètre | Alarme de vitesse d'air en façade |
| Anémomètre | Indicateur de vitesse d'air en façade |
| Guide de produits retenus | Guide d'information pour plus de 700 produits chimiques testés dans les conditions des tests d'essai de la norme AFNOR NF X 15 211 |
| Éclairage au plafond | Bouton d'éclairage au plafond en option |

Options

| | |
|------------------------------------|------------------------------------------------------------------------------------------------------------------------------------------------------------|
| Plans de travail | Verre trempé / Trespa® Top Lab ^{PLUS} / Inox 304 L |
| Molécodes | Détection automatique de défaut de filtration : Type S, pour solvants ou Type A, pour acides ou Type F, pour formaldéhyde |
| Benchcap | Meuble support Fixe |
| Fluides & Energies | Multiplés solutions d'équipements en fluides, gaz techniques et énergie (Sur meuble fixe et Plan de travail Trespa® Top Lab ^{PLUS} exclusivement) |
| Pré-filtre particulaire | Protège le filtre principal en cas d'empoussièrément important |
| Panneau arrière transparent | PMMA transparent et incolore à grande pureté optique inerte face à de nombreux agents chimiques agressifs |



Le laboratoire de Recherche et Développement Erlab

A propos d'Erlab

Depuis 1968, **Erlab** est le spécialiste, l'inventeur et le leader mondial des **hottes à filtration zéro émission autonomes non raccordées de laboratoire** pour la manipulation en toute sécurité des produits chimiques.

1 La filtration Erlab

Nous proposons des technologies de protection du personnel de laboratoire contre l'inhalation de produits chimiques. Grâce à des technologies de filtration sans cesse améliorées par **notre département Recherche et Développement depuis plus de 50 ans**. C'est d'ailleurs grâce à cette recherche et développement sans cesse améliorée qu'en 2009, nous avons inventé le label de technologie de filtration **ERLAB ABOVE** qui a fait ses preuves.

2 La norme AFNOR NF X15-211 : 2009

La technologie de filtration Erlab est conforme à la **norme NF X15-211 : 2009**, la norme la plus exigeante de l'industrie en matière de filtration moléculaire, développée par un comité de scientifiques indépendants et de fabricants spécialisés.

Ce texte impose des critères de performance liés à :

- L'efficacité de filtration
- L'efficacité de confinement
- La vitesse d'air en façade
- La documentation : **chemical listing**

3 Le programme ESP

Un ensemble de 3 services inclus à l'achat de chaque appareil conçu pour assurer votre sécurité.



eValiQuest Analyse du risque - Détermination des besoins de protection - Détermination des besoins ergonomiques.



ValiPass Installation certifiée - Manipulation en totale sécurité.



ValiGuard Suivi permanent - Contrôle préventif et maintenance - Reconfiguration de l'appareil selon les besoins de protection - Evolution des manipulations.

4 La technologie Flex

L'association des technologies de filtration moléculaire et particulaire permet de configurer un seul et même appareil aux besoins de protection des laboratoires. Cette innovation du laboratoire de R&D d'Erlab offre une **flexibilité**, une **adaptabilité** et une **économie** sans précédent. Un seul et même appareil peut être reconfiguré dans le temps et être facilement réaffecté à d'autres applications.

5 La technologie Smart

La technologie Smart est un mode de communication **simple et innovant** pour plus de sécurité. Cette technologie indique par un signal lumineux et sonore, le niveau de protection de l'utilisateur. Les avantages de la technologie :

1/ Pulsation lumineuse : La communication en temps réel par **pulsation lumineuse à LED**, alerte de manière intuitive l'utilisateur de l'état de fonctionnement de l'appareil.

2/ Simplicité : Une seule touche d'activation.

3/ Système de détection : Le système exclusif de détection contrôle en permanence l'état de performance de filtration.

4/ Service embarqué : Ce service permet d'accéder directement aux informations suivantes : **l'état, les réglages et l'historique** de votre appareil.

France
+33 (0) 2 32 09 55 80 | ventes@erlab.net

United States
+1 800-964-4434 | captairsales@erlab.com

China
+86 (0) 512 5781 4085 | sales.china@erlab.com.cn

Spain
+34 936 732 474 | export.south@erlab.net

Germany
0800 330 47 31 | export.north@erlab.net

United Kingdom
+44 (0) 1722 341 940 | export.north@erlab.net

Italy
+39 (0) 2 89 00 771 | export.south@erlab.net